

CLIPSATRICE AUTOMATICA RB2-120B



CLIPSATRICE AUTOMATICA VERTICALE mod. RB2-120B

Clipsatrice automatica verticale a due tubi portarete diametro 225 mm, adatta ad effettuare la chiusura di reti tubolari con agrumi, patate, cipolle e prodotti similari. Utilizza reggetta metallica avvolta in bobine. Provvista di supporto bobina per inserimento nastro da fissare nella retina a mo' di manico. Provvista di pannello di controllo e gestione funzioni tramite touch screen 7" a colori. Provvista di kit per lavorazione cipolle. Stampante di etichette a bandiera e clip to clip. Peso delle confezioni: da 0,5 a 3 kg. Optional: dispositivo per cambio tubo automatico a fine rete.

AUTOMATIC VERTICAL CLIPPING MACHINE mod. RB2-120B

Automatic vertical clipping machine with two Ø 225 mm tubes, suitable for packing citrus, potatoes, onions and similar products into tubular netting. Nets are closed by using metal wire in reels. The machine is supplied with a support for ribbon reels to fix ribbon to the net so that it can serve as handle. It is equipped with 7" Colour Touch Screen Control Panel as well as with a kit for handling onions. Printer both for wine glass and clip to clip labels. Weight of the nets: 0,5 - 3 kg. Optional: device for automatic tube change when netting is finished.

AGRAFEUSE AUTOMATIQUE VERTICALE mod. RB2-120B

Agrafeuse automatique verticale à deux tubes porte-filet diamètre 225 mm, indiquée pour la fermeture de filets tubulaires pour agrumes, pommes de terre, oignons et produits similaires. Elle utilise un feuillard métallique en bobines. Egalement dotée d'une bande (en bobine) à fixer sur le filet en guise de poignée, d'un écran de commande 7" touch screen en couleurs et d'un kit pour travailler les oignons. Imprimante pour étiquettes à drapeau et clip-à-clip. Poids des emballages: de 0,5 à 3 kg. En option: dispositif du changement de tube automatique (une fois le filet épuisé)

CLIPADORA VERTICAL AUTOMÁTICA mod. RB2-120B

Clipadora vertical automática con dos tubos porta-mallas de 225 mm de diámetro, apta para cerrar mallas tubulares con cítricos, patatas, cebollas y productos similares. Utiliza un clip metálico enrollado en bobinas. Provisto de soporte bobina para la inserción de la cinta que se fija en la malla como asa. Equipado con panel de control y gestión de funciones mediante pantalla táctil a color de 7". Equipado con kit para el procesamiento de la cebolla. Impresora de etiquetas de corbata y clip to clip. Peso del paquete: de 0,5 a 3 kg. Opcional: dispositivo de cambio automático de tubo final de malla.

AUTOMATISCHE NETZCLIPMASCHINE mod. RB2-120B

Automatische vertikale Clipmaschine mit zwei Netzrohren Ø 225 mm, geeignet zum Verpacken von Zitrusfrüchten, Kartoffeln, Zwiebeln und ähnlichen Produkten in schlauchförmige Netze. Die Netze werden mittels Clipband verschlossen. Die Maschine wird mit einer Abspulung für Mitlaufband geliefert, um das Band am Netz zu befestigen, damit es als Griff dienen kann. Sie ist mit einem 7-Zoll-Farb-Touchscreen-Bedienfeld sowie mit einem Kit für die Handhabung von Zwiebeln ausgestattet. Drucker sowohl für Flaschenhals- als auch für Clip-zu-Clip-Etiketten. Gewicht der Netze: 0,5 - 3 kg. Optional: Vorrichtung für automatischen Netzrohrwechsel

АВТОМАТИЧЕСКИЙ ВЕРТИКАЛЬНЫЙ КЛИПСАТОР мод. RB2-120B

Автоматический вертикальный клипсатор с двумя трубами диаметром 225 мм, подходящий для упаковки цитрусовых, картофеля, лука и подобных продуктов в сетку-рукав. Сетка-рукав закрывается металлической проволокой в рулонах. Машина снабжена опорой для рулонов ленты-ручки, чтобы прикрепить ленту к сетке и использовать ее в качестве ручки. Машина оснащена 7-дюймовой цветной сенсорной панелью управления, а также комплектом для работы с луком. Принтер для этикеток типа wine-glass и клип-ту-клип. Вес упаковки: 0,5 - 3 кг. Опционально: устройство для автоматической смены трубы по окончании сетки-рукава.

DATI TECNICI/TECHNICAL DATA

PRODUZIONE
OUTPUT
PRODUCTION
LEISTUNG
PRODUCCIÓN
Производство

up to approx. 40 net-packs/minute
depending on the weight and the
number of fruit in each net-packs

POTENZA ELETTRICA INSTALLATA
INSTALLED POWER
PUISSANCE ELECTRIQUE INSTALLÉE
ANSCHLUSSWERT ELEKTR POTENCIA
ELÉCTRICA INSTALADA
Установленная мощность

2 kW • 50 Hz • 400 V

CONSUMO ARIA
AIR CONSUMPTION
CONSOMMATION D'AIR
LUFTVERBRAUCH
CONSUMO DE AIRE
Потребление воздуха

120 NI/min • 6 bar

ETICHETTE LAVORABILI
USABLE LABELS
ÉTIQUETTES UTILISABLES
VERARBEITBARE ETIKETTEN
ETIQUETAS UTILIZABLES
ИСПОЛЬЗУЕМЫЕ ЭТИКЕТКИ

• standard CLIP 144 mm or 160 mm

• CLIP TO CLIP

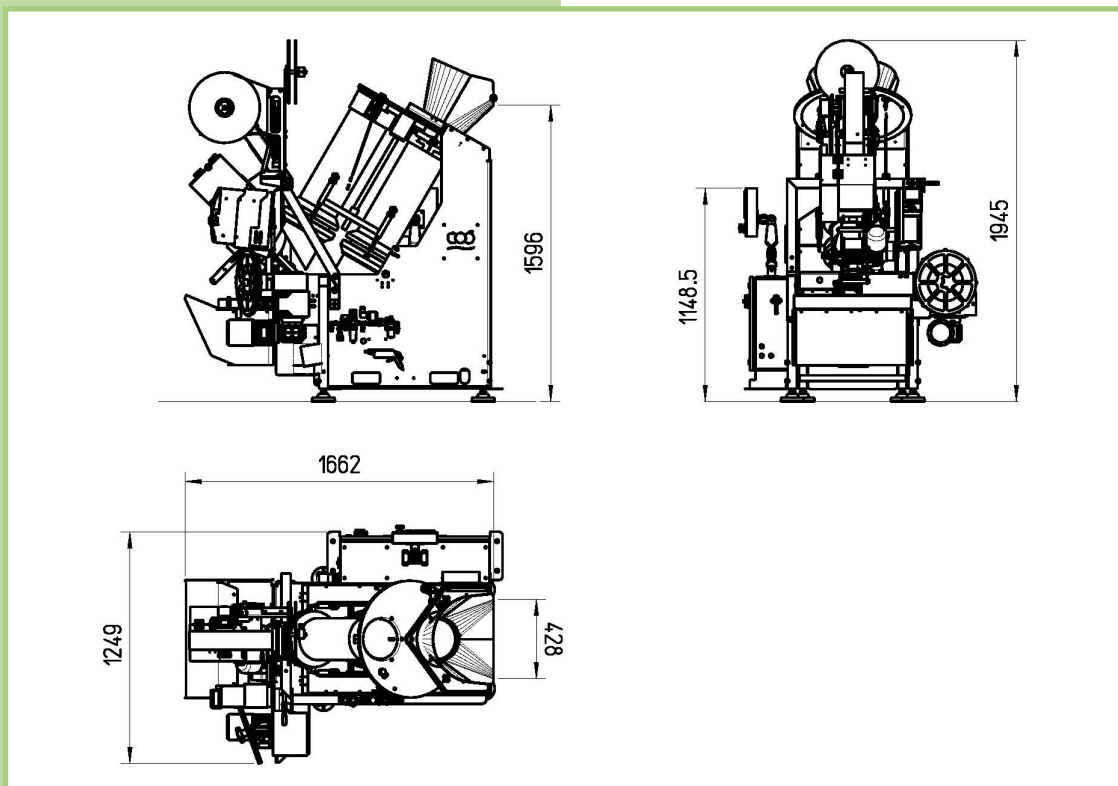

CLIPATRICE AUTOMATICA RB2-120B

AGENTE DI ZONA / LOCAL DEALER



SORMA S.p.A.

Via Delle Mele, 65 - 47522 Cesena (FC) - ITALY

Tel. (+39) 0547 418611 - Fax. (+39) 0547 418612

sorma@sormaitalia.com - www.sormagroup.com