

PESATRICE ELETTRONICA CP812MV



PESATRICE ELETTRONICA mod. CP812MV

CP812MV è una pesatrice automatica per frutta delicata tipo mele, può essere utilizzata singolarmente o in linea di lavorazione (con confezionatrici, nastri di alimentazione, ecc.). Costituita da: doppia piattaforma vibrante posteriore con copertura, per la omogenea distribuzione dei prodotti ai 12 canali vibranti; alimentazione a 12 canali vibranti indipendenti, con trasporto su spazzole morbide; 12 stazioni di pesatura; sistema delicato con spazzole rotanti per deposito frutta; nastri di scarico dosi frutta ricoperti in materiale morbido, per ottenere grande delicatezza; quadro elettronico controllato da microprocessore; interfaccia utente a Touch-screen per impostazione dei parametri di lavorazione (peso, tolleranza, etc.), con icone rappresentative delle varie funzioni operative della macchina.



WEIGHING MACHINE mod. CP812MV

The CP812MV is an automatic weighing machine for delicate fruit such as apples. It can be used individually or as part of an operating line (with packaging machines, feed belts, etc.). Composed by: double rear vibrating platform complete of covering, for the homogeneous distribution of products to the 12 vibrating channels; 12 independent vibrating channels feeding, with transport on soft brushes; 12 weighing stations; rotating brushes for the delicate handling of fruits; discharge belts for the dosing of fruit, covered with soft material in order to obtain a great care; electronic cabinet controlled by microprocessor; user interface with Touch-screen for the setting-up of working parameters (weight, tolerance, etc.), with icons representing the several operative functions of machine.



PESEUSE ELECTRONIQUE mod. CP812MV

CP812MV est une peseuse automatique pour fruits délicats type pommes. Elle peut être utilisée seule ou sur une ligne de conditionnement (avec conditionneuses, tapis d'alimentation, etc.). Composée par: double plate-forme postérieure qui vibre, avec une couverture, pour la distribution homogène des produits aux 12 canaux qui vibrent; alimentation à 12 canaux indépendants qui vibrent, avec transport sur des brosses souples; 12 stations de pesage; système délicat avec brosses rotatives pour posage des fruits; tapis de déchargement pour le dosage des fruits, recouvert avec matériel souple, pour obtenir une grande délicatesse; armoire électronique contrôlé par un microprocesseur; interface utilisateur à Touch-screen pour l'imposition des paramètres de travail (poids, tolérance, etc.), avec des icônes qui représentent les plusieurs fonctions opérationnelles de la machine.



ELEKTRONISCHE WIEGEMASCHINE mod. CP812MV

Die CP812MV ist eine elektronische Wiegemaschine für empfindliches Obst, wie Äpfel, kann als Einzelanlage oder in einer Bearbeitungsstraße eingesetzt werden (mit Verpackungsmaschinen, Beschickungsbändern usw.). Sie besteht aus: Doppelter hinterer Vibrationsplattform zur gleichmäßigen Verteilung der Produkte auf die 12 Vibrationsrinnen, Beschickung mit 12 unabhängigen Vibrationsrinnen mit Transport auf weichen Bürsten, 12 Wiegestationen, fruchtschonende Drehbürste zur Ablage der Früchte; Ausgabebänder zur Dosierung von Obst, mit Beschichtung aus weichem Material, um eine schonende Verpackung, mikroprozessorgesteuerte elektronische Bedientafel, Touchscreen-Benutzerschnittstelle zur Einstellung der Betriebsparameter (Gewicht, Toleranz usw.) mit Symbolen, die die verschiedenen Bedienfunktionen der Maschine darstellen.



PESADORA ELECTRÓNICA mod. CP812MV

CP812MV es una pesadora automática para frutas delicadas (como manzanas) que puede utilizarse sola o integrada en una línea de elaboración (con empaquetadoras, cintas de alimentación, etc.). Formada por: doble plataforma vibrante posterior para uniforme distribución del producto en los 12 canales vibrantes; alimentación por medio de 12 canales vibrantes independientes, con sistema de transporte sobre cepillos blandos; 12 estaciones de pesaje; sistema delicado de cepillos rotativos para colocar la fruta; cintas para descargar dosis de fruta, cubiertas con material blando para obtener gran delicadeza, cuadro electrónico controlado por medio de microprocesor; interfaz de usuario con Touch-screen para configurar los parametros de trabajo (peso, tolerancia, etc.) con iconos que indican las varias funciones de la maquinaria.



ЭЛЕКТРОННАЯ ВЕСОВАЯ СТАНЦИЯ мод. CP812MV

Весовая станция CP812MV предназначена для работы с деликатными фруктами, такими как яблоки. Может использоваться отдельно или в производственной линии (с сочетанием с упаковочными машинами, конвейерами и т.д.). Состоит из: двойной задней вибрирующей платформы для равномерного распределения продукции по 12 вибрирующим каналам; системой подачи с 12 независимыми вибрирующими каналами, оснащенными мягкими щетками; 12 весовых чашек; деликатной системы с вибрирующими щетками для размещения фруктов; транспортеров для разгрузки порций фруктов, выполненных из мягкого материала для бережного обращения с продуктом; электронной панели управления с микропроцессором; пользовательского интерфейса с применением сенсорного экрана для ввода рабочих параметров (вес, погрешность и т.д.). Рабочие программы представлены на экране в виде икон.

DATI TECNICI/TECHNICAL DATA

PRODUZIONE
OUTPUT
PRODUCTION
LEISTUNG
PRODUCCIÓN
Производство

up to 25 packs/min approx
depending on the required weight

POTENZA ELETTRICA INSTALLATA
INSTALLED POWER
PUISSANCE ELECTRIQUE INSTALLÉE
ANSCHLUSSWERT ELEKTR
POTENCIA ELÉCTRICA INSTALADA
Установленная мощность

7,5 kW • 50 Hz • 400 V

CONSUMO ARIA
AIR CONSUMPTION
CONSOMMATION D'AIR
LUFTVERBRAUCH
CONSUMO DE AIRE
Потребление воздуха

65 NI/min • 6 bar

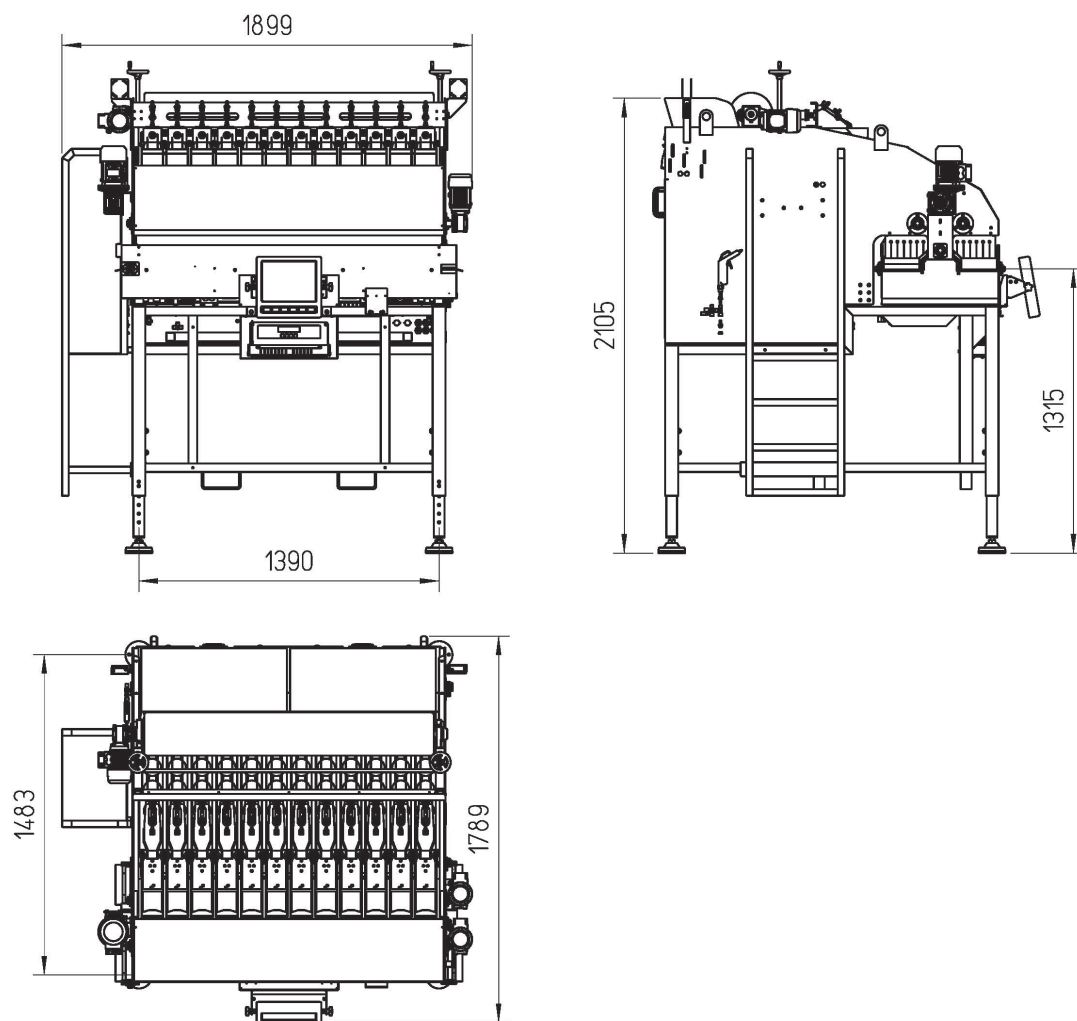

PESATRICE ELETTRONICA CP812MV

AGENTE DI ZONA / LOCAL DEALER



SORMA S.p.A.

via Delle Mele, 65 - 47522 Cesena (FC) - ITALY
Tel. (+39) 0547 418611 - Fax. (+39) 0547 418612
sorma@sormaitalia.com - www.sormagroup.com