

CONFEZIONATRICE AUTOMATICA BRT-134 FRUTTI IN LINEA

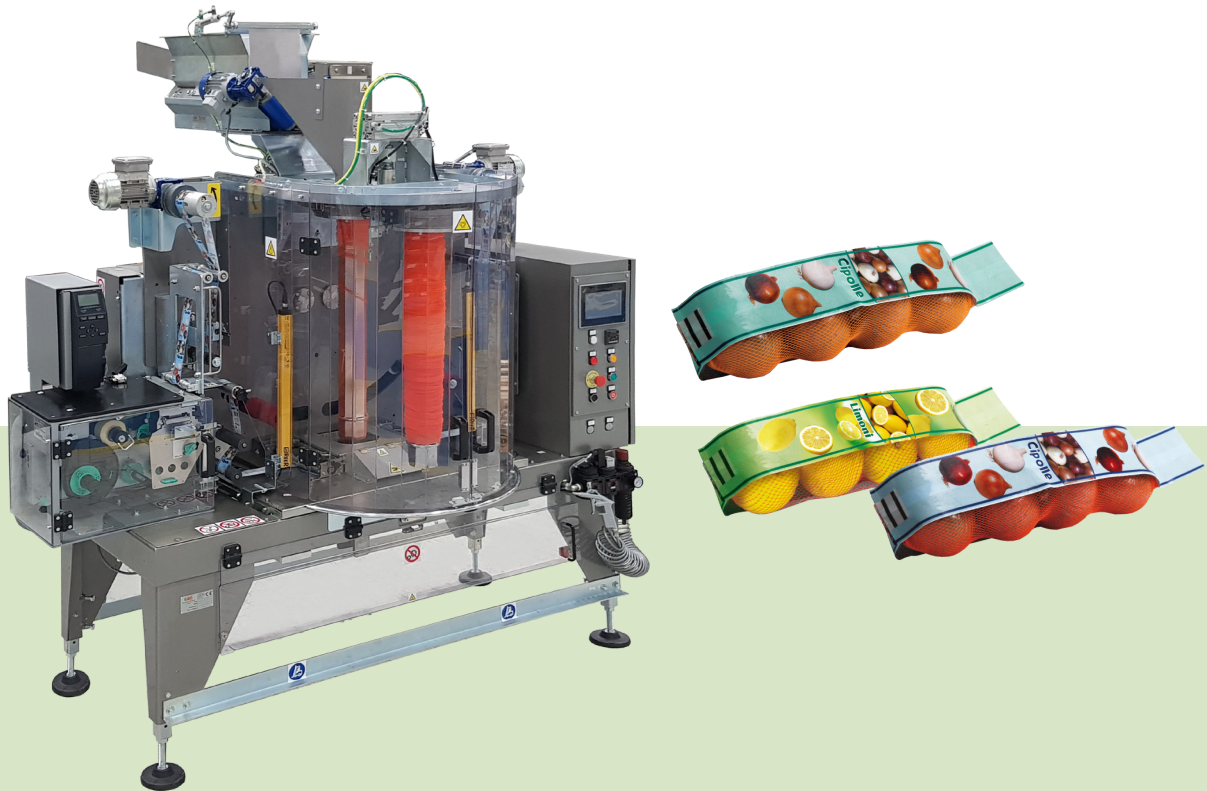

CONFEZIONATRICE AUTOMATICA mod. BRT-134 - sistema Sormapack (versione FRUTTI IN LINEA)

Macchina automatica per il confezionamento dei prodotti ortofrutticoli in borse di rete con bande laterali termosaldate e fustellatura nella parte superiore avente la funzione di manico.

La macchina monta bande laterali in bobine di larghezza 50, 75 e 90 mm (spessore 90 micron).

La macchina è dotata di due tubi portarrete per cambio automatico all'esaurimento della rete nel tubo operativo in modo da non interrompere la produzione e avere il massimo rendimento.

Sono disponibili 2 misure di tubo: diametro interno 90 mm o diametro interno 80 mm.

Per il corretto funzionamento della macchina, occorre utilizzare rete adeguata al diametro del tubo in lavorazione.

Peso delle confezioni: da 0,5 a 1,0 kg.



AUTOMATIC MACHINE mod. BRT-134 - Sormapack system (FRUITS IN LINE)

The machine has been designed for the packaging of fresh fruit and vegetables into net bags with thermally sealed plastic side bands, hollow-punched on the upper side of the bag, with a handle-function, width 50, 75 and 90 (thickness 90 micron).

The machine carries two tubes holding the netting for an automatic change of tube, without stopping the machine, when the netting is finished onto the working tube, for peak efficiency.

Two measures of the tubes are available: internal diameter 90mm, and internal diameter 80mm.

The machine is equipped with an electronic printer/labeller which applies adhesive directly onto the side band.

To ensure the machines well-functioning, it is important to use appropriate netting in relation to the tubes diameter.

Weight of the packs: 0,5 to 1 kg.



CONFECCIONADORA AUTOMÁTICA mod. BRT-134 PARA EL CONFECCIONAMIENTO DE BOLSAS DE RED – sistema Sormapack (versión FRUTOS EN LÍNEA)

Máquina automática para el confeccionamiento de productos hortofrutícolas en bolsas de red con bandas laterales termosoldadas y troquel en la parte de arriba con función de asa.

La máquina aplica bandas laterales en carretes de 50, 75 y 90 mm de largo (espesor: 90 micrones).

La máquina está equipada con dos tubos portarred para el cambio automático del tubo, con el fin de no interrumpir la producción y obtener el máximo rendimiento.

Son disponibles 2 tamaños de tubo: diámetro interior 90 u 80 mm.

La máquina está equipada con una etiquetadora electrónica para la aplicación directa en la banda lateral de etiquetas adhesivas.

Para el correcto funcionamiento de la máquina se debe utilizar una red adecuada al diámetro del tubo.

Peso de las confecciones: de 0,5 a 1,0 kg.



АВТОМАТИЧЕСКАЯ МАШИНА модель BRT-134 – система Sormapack (ДЛЯ ЛИНИИ ФРУКТОВ)

Машина разработана для упаковки свежих фруктов и овощей в сетчатую упаковку с полиэтиленовыми лентами по бокам, прикрепленными термично, с пробивными отверстиями на верхней части, которые выполняют функцию ручки, шириной 50, 75 и 90 (толщина 90 микрон).

Когда заканчивается сетка, машина автоматически сменяет, не прекращая работу,

следствием чего является максимальная производительность.

Возможны 2 размера труб: внутренний диаметр 90 мм, и внутренний диаметр 80 мм.

Вес упаковки: 0.5 – 1 кг.



DATI TECNICI/TECHNICAL DATA

PRODUZIONE
OUTPUT
PRODUCTION
LEISTUNG
PRODUCCIÓN
Производство

16-22 bags/minute approx., 3-6 fruits in line

POTENZA ELETTRICA INSTALLATA
INSTALLED POWER
PUISSANCE ELECTRIQUE INSTALLÉE
ANSCHLUSSWERT ELEKTR
POTENCIA ELÉCTRICA INSTALADA
Установленная мощность

3 kW • 50 Hz • 400 V

CONSUMO ARIA
AIR CONSUMPTION
CONSOMMATION D'AIR
LUFTVERBRAUCH
CONSUMO DE AIRE
Потребление воздуха

1000 NI/min • 6 bar

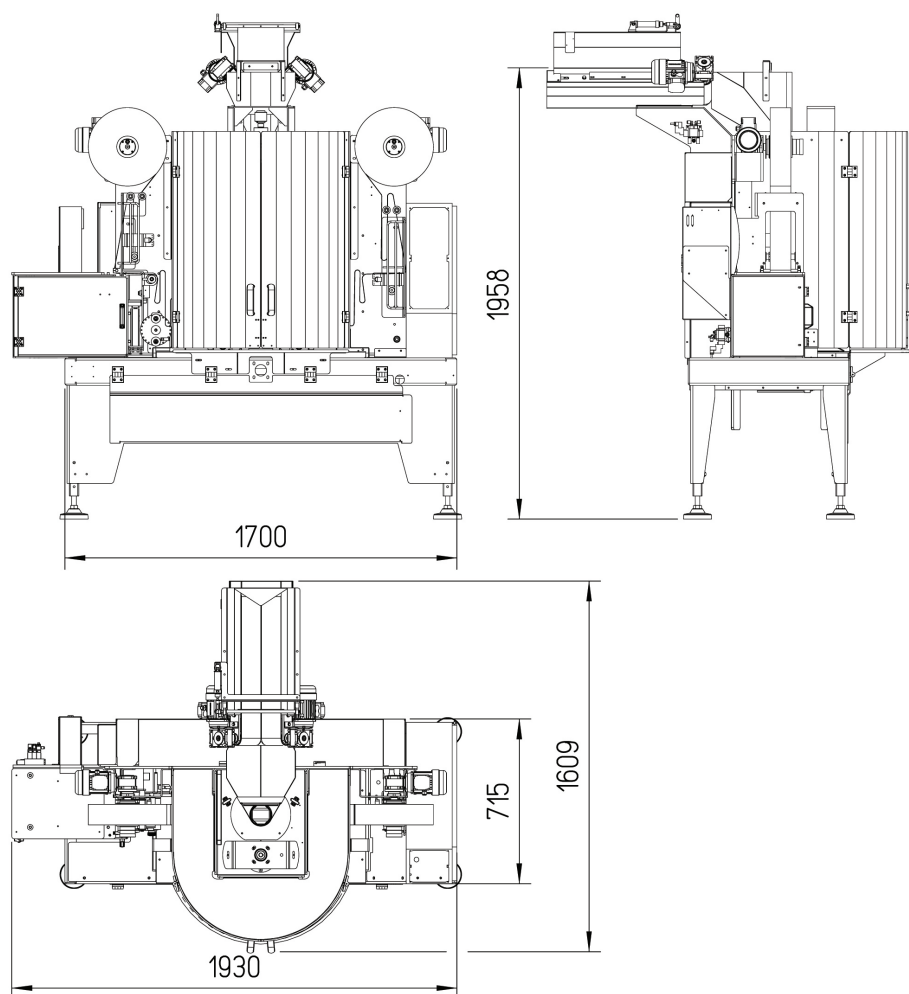

CONFEZIONATRICE AUTOMATICA BRT-134 FRUTTI IN LINEA



SORMA S.p.A.

via Delle Mele, 65 - 47522 Cesena (FC) - ITALY
Tel. (+39) 0547 418611 - Fax. (+39) 0547 418612
sorma@sormaitalia.com - www.sormagroup.com

AGENTE DI ZONA / LOCAL DEALER